



FOGPL-90

Especificações

- Construído em aço inoxidável ;
- Câmara interna medindo 660(c) x 810(l) x 320(h);
- Grade interna removível;
- Galeria de queimadores tubulares em aço esmaltado;
- Chaminé para condução e extração de gases;
- Sistema de segurança contra falta de chama;
- Porta basculante com puxador em aço inoxidável e dobradiças especiais;
- Painel com indicação gradual de fogo alto e baixo através de gravação a laser;
- Manipulo em baquelite com ajuste gradual de chama;
- Pés extra reforçados em poliamida 6.6 (nylon) com nivelamento de altura;
- Conjunto de rodízios Ø5" sendo 2 giratórios com freios e 2 fixos (opcional);
- Equipamento exclusivo para utilização como base de determinados equipamentos de cocção Power Line.

Ficha Técnica

Modelo	Dimensões (mm) A x B x C	Dimensões (mm) (câmara interna)	Capacidade gn 2/1-65	Potência BTU (GLP) / kcal/h (GN)	Consumo kg/h (GLP) / m³/h (GN)	Preço (R\$)	IPI
FOGPL-90	900x855x660	660x810x320	03	19.418 / 7.705	0,66 / 0,83	xxx	0%
Pressão do gás Requerida	GLP: 285mmca GN : 200mmca						

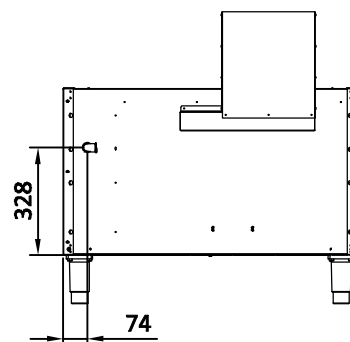
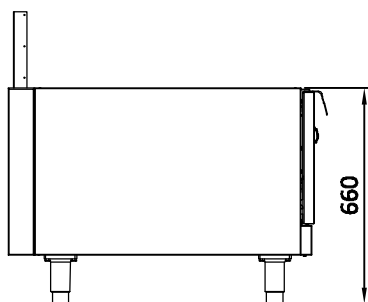
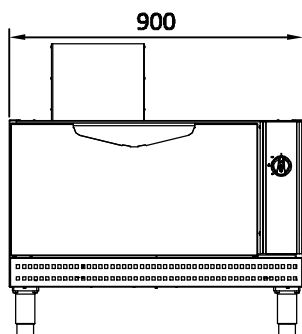

CONEXÃO DE GÁS 1/2" BSP
VISTA TRASEIRA

