



UNDERCOUNTER COZIL PARA RESFRIADOS E CONGELADOS

Cold Line
Refrigeração



Especificações

Construído em aço Inox AISI 304;
 Isolamento em poliuretano de alta densidade;
 Tampo superior injetado em poliuretano de alta densidade;
 Porta com sistema de fechamento magnético e sistema anti-umidificação;
 Prateleira intermediária removível;
 Prateleira inferior removível;
 Sistema de refrigeração através de ar forçado;
 Unidade de refrigeração incorporada;
 Bandeja coletora removível inferior para armazenamento de líquidos proveniente de degelo;
 Termostato digital de temperatura;
 Temperatura de trabalho refrigerador: +2°C a +6°C,
 Gás ecológico R-134a;
 Temperatura de trabalho freezer: -18°C à -22°C,
 Gás ecológico R-404a;
 Com rodízios giratórios de 3" sendo os frontais com freio;
 Potência total 1/4 HP (186.5W);
 Tensão 220V Monof. 60Hz;
 Deixar o equipamento 50mm afastado da parede para melhor desempenho;

Ficha Técnica

UDCR-1P

Modelo	Dimensões (mm) A x B x C	Unidade de refrigeração	Qtde. portas (unidades)	Volume Interno (litros)	Potência do compressor (HP)	Preço (R\$)	IPI
UDCR-1P	690x700x810	incorporado	01	180	1/4	xxx	0%
UDCC-1P	690x700x810	incorporado	01	180	1/4	xxx	0%

Alimentação elétrica: tensão 220V Monofásico, 60Hz

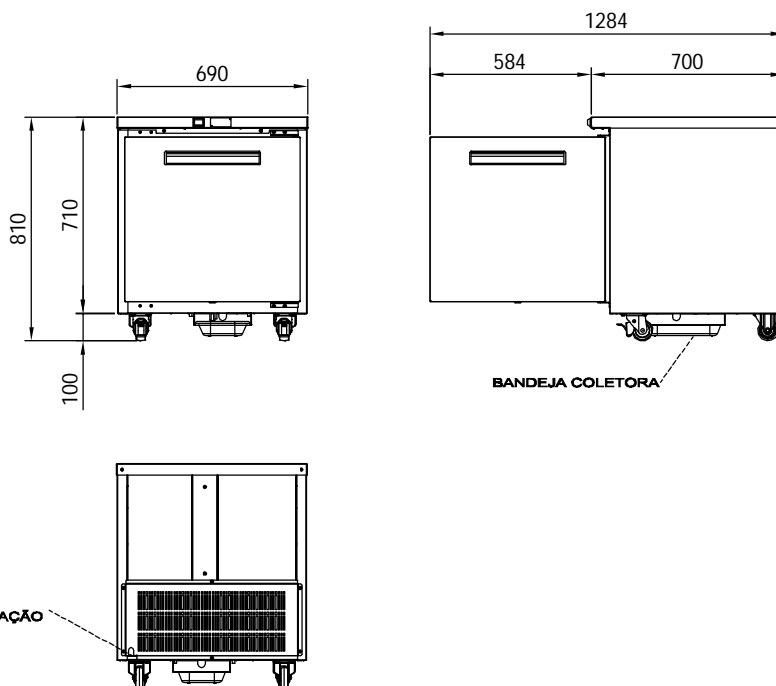

REV.:00
JULHO-2018

Todos os direitos reservados.
 A Cozil se reserva ao direito de realizar modificações sem prévio aviso.
 Proibida a cópia parcial ou total ou reprodução comercial sem autorização de Cozil Equipamentos Industriais Ltda (Inciso I Artigo 29 Lei 9.610/98).

