

CALDEIRÃO FLUÍDO TÉRMICO TOUCH SCREEN TAMPA AMERICANA



Especificações

- Painel interno de cocção e revestimento externo em aço inox 304, liga 18.8. Com isolamento térmico em lã de vidro. Chaminés para exalação de gases.
- Manípulos em baquelite.
- Estrutura e camisa de óleo em Inox.
- Aquecimento a gás através de galerias especiais de queimadores multitubulares com chama piloto de segurança operacional contra falta de chama, acendimento automático temperatura de trabalho podendo chegar a +/- 160°C.
- Painel e comando de controle touch screen.
- Memória para salvar até 19 receitas com controle de tempo e temperatura para o modo cozinhar e fritar.
- Temporizador com alarme para o tempo de processo .
- Temporizador com alarme para mexer manualmente.
- Temporizador com alarme para mexer automaticamente (para modelos com mexedor).
- Controle de temperatura do fluido térmico.
- Visor para visualização da chama do queimador e combustão de gás.
- Torneira giratória para abastecimento de água usada no processo de limpeza
- Saída com válvula esfera passagem plena de ø 1 1/2" em Inox 304 e cotovelo em aço inoxidável;

OPCIONAIS:

CÓDIGO	DESCRIÇÃO
ACIL-697	KIT DE INSTALACAO GAS NATURAL (GN).
ACIL-13	KIT DE INSTALACAO GAS GLP.

CGOIL-300-TS

Ficha Técnica

Modelo	Dimensões (mm)	Capacidade (Litros)	Consumo (kg/h)	Preço (R\$)	IPI
CGOIL-150-TS	1049x1124x1176mm	150	1,3	xxx	0%
CGOIL-300-TS	1203x1284x1176mm	300	1,8	xxx	0%
CGOIL-500-TS	1413x1500x1176mm	500	3,2	xxx	0%

Alimentação elétrica: tensão 220v Monofásico, 60Hz

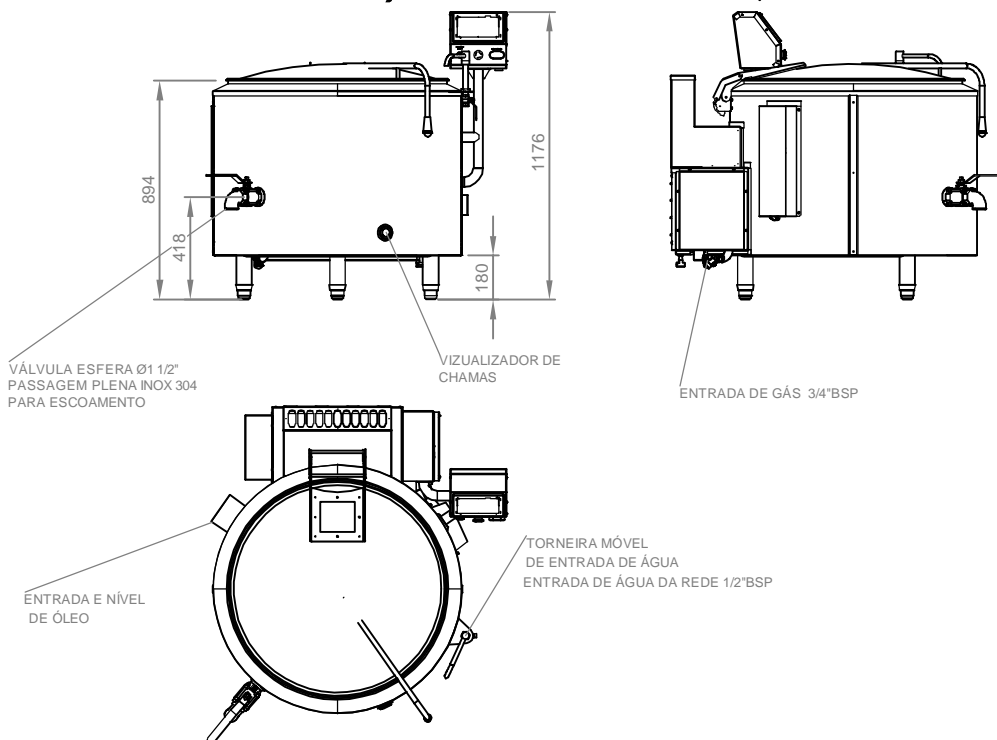

Todos os direitos reservados.

A Cozil se reserva ao direito de realizar modificações sem prévio aviso. Proibida a cópia parcial ou total ou reprodução comercial sem autorização de Cozil Equipamentos Industriais Ltda (Inciso I Artigo 29 Lei 9.610/98).