

VITRINE FECHADA REFRIGERADA

CRISTALCASE 360°

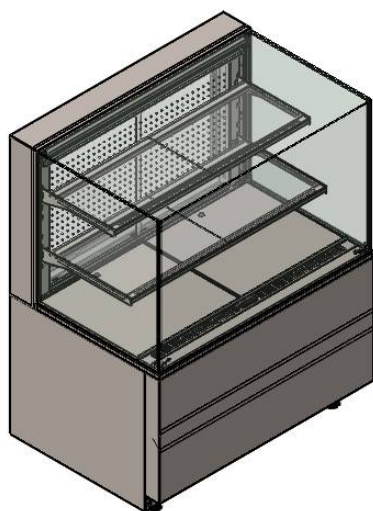

Especificações:

Modelos 1000mm portas de correr e modelos 700mm pivotante ;
 Sistema de refrigeração especial através de ar forçado;
 Unidade de refrigeração incorporada;
 Termocontrolador digital de temperatura;
 Iluminação em led;
 Cúpula de vidro alinhada a base;
 Prateleira(s) em vidro com regulagem de níveis;
 Pés niveladores de altura;
 Externamente em aço inox, opcional na cor branca ou preta;
 códigos conforme tabela;

VRF3-100



Código	Modelo	Classe Climática	Temperatura Trabalho (°C)	Potência (W)	Consumo (Kw/mês)	Dimensões (mm)	Níveis de Exposição
						A X B X C	
VRF1	FREESTANDING	3	3 a 7	298/415	143/200	700/1000 x 700 x 960	Base
VRF2	FREESTANDING	3	3 a 7	415/447	200/215	700/1000 x 700 x 1130	Base e 1 Prateleira
VRF3	FREESTANDING	3	3 a 7	415/623	200/300	700/1000 x 700 x 1250	Base e 2 Prateleiras

Alimentação Elétrica: 220V Monofásico 60Hz
 Dimensões pode variar +/- 5mm

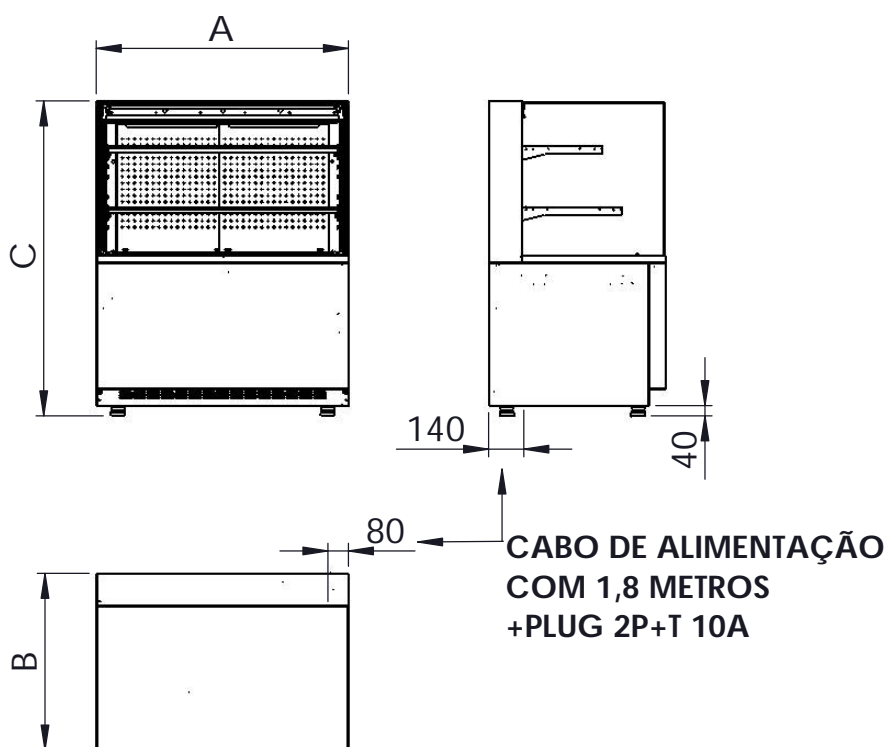

Todos os direitos reservados.

A Cozil se reserva ao direito de realizar modificações sem prévio aviso.

Proibida a cópia parcial ou total ou reprodução comercial sem autorização de Cozil Equipamentos Industriais Ltda (Inciso I Artigo 29 Lei 9.610/98).

