

# VITRINE FECHADA REFRIGERADA

## CRISTALCASE 360°

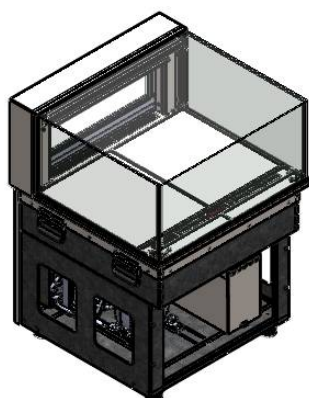

### Especificações:

- Modelos 1000mm portas de correr e modelos 700mm pivotante ;
- Sistema de refrigeração especial através de ar forçado;
- Unidade de refrigeração incorporada;
- Termocontrolador digital de temperatura;
- Iluminação em led;
- Cúpula de vidro alinhada a base;
- Pés niveladores de altura;
- Equipamento desenvolvido para encaixe em marcenaria;
- (Não acompanha revestimento externo);
- códigos conforme tabela;

VRS1-070

Código	Modelo	Classe Climática	Temperatura Trabalho (°C)	Potência (W)	Consumo (Kw/mês)	Dimensões (mm)	Níveis de Exposição
						A X B X C	
VRS1	SLIDE-IN	3	3 a 7	298/415	143/200	700/1000 x 700 x 960	Base
VRS2	SLIDE-IN	3	3 a 7	415/447	200/215	700/1000 x 700 x 1130	Base e 1 Prateleira
VRS3	SLIDE-IN	3	3 a 7	415/623	200/300	700/1000 x 700 x 1250	Base e 2 Prateleiras

**Alimentação Elétrica: 220V Monofásico 60Hz**  
**Dimensões pode variar +/- 5mm**

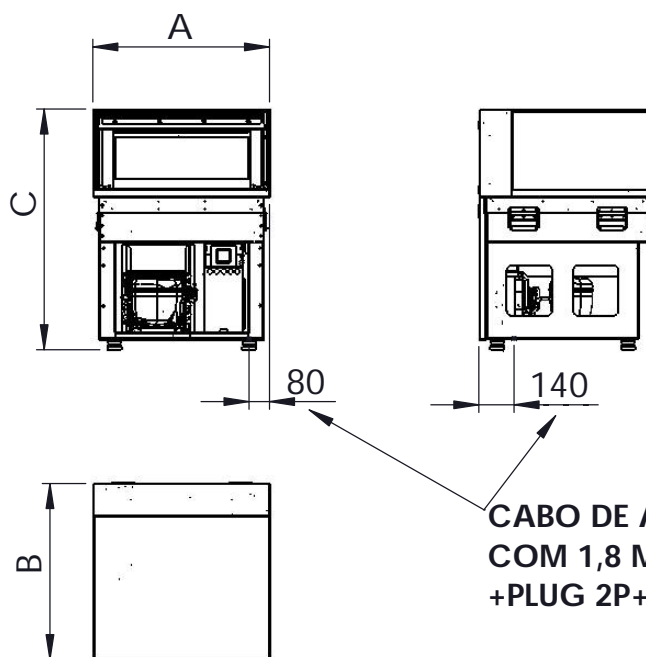

**CABO DE ALIMENTAÇÃO COM 1,8 METROS + PLUG 2P+T 10A**

**Todos os direitos reservados.**

A Cozil se reserva ao direito de realizar modificações sem prévio aviso.  
 Proibida a cópia parcial ou total ou reprodução comercial sem autorização de Cozil Equipamentos Industriais Ltda (Inciso I Artigo 29 Lei 9.610/98).

